

# Mehr “wir” im Quartier

Entwicklungsideen für das  
Gewerbegebiet Hasengrund  
in Rüsselsheim

Elisa Engel  
Sina Hübner  
Jonas Scholz  
Celina Kanne  
Madeleine Kredel

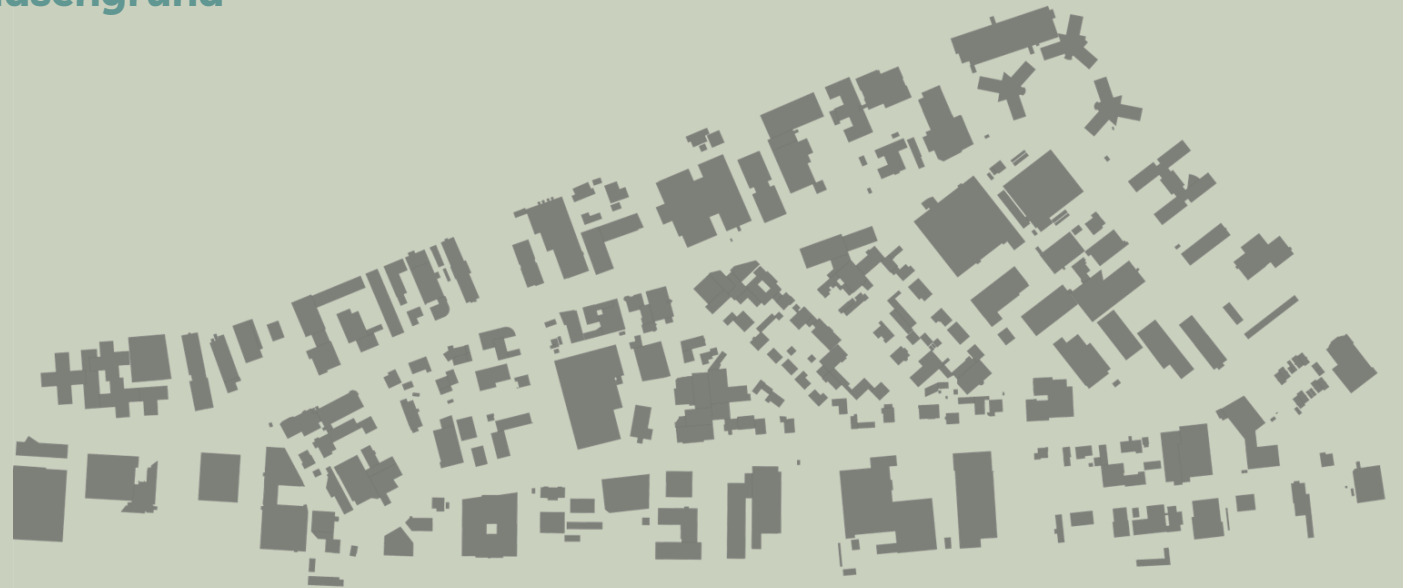

# Bestands- analyse



01

# Lage des Projektgebietes



Quelle:[22]

# Eindrücke aus dem Projektgebiet



Quelle:[22]



# Nutzungen soziale Infrastruktur

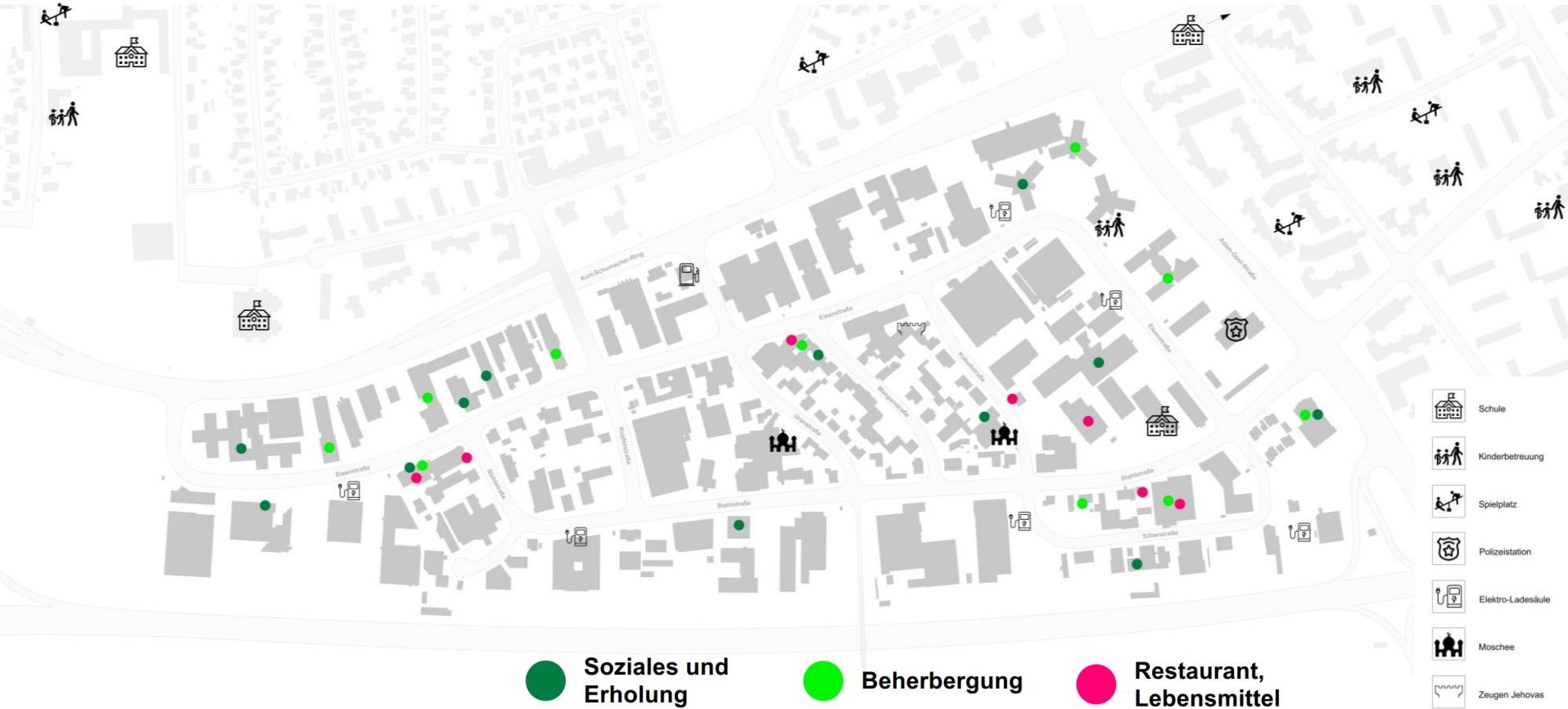

# Straßenquerschnitt Bestand

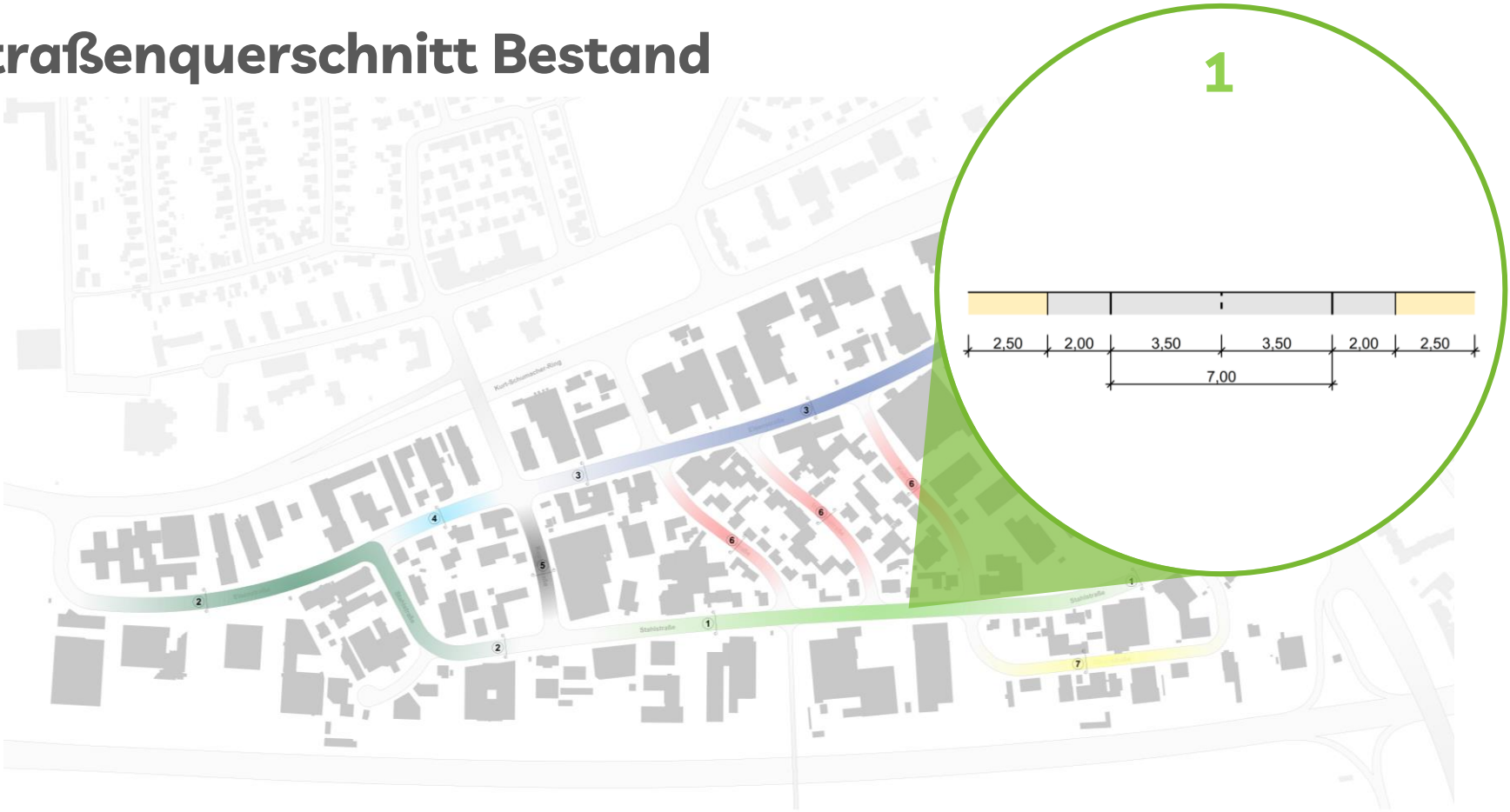

# Konflikt: Parksituation und Sichtachsen





# Hauptverkehrsruuten Bestand

- Pkw / Lkw
- Bus
- Fahrrad

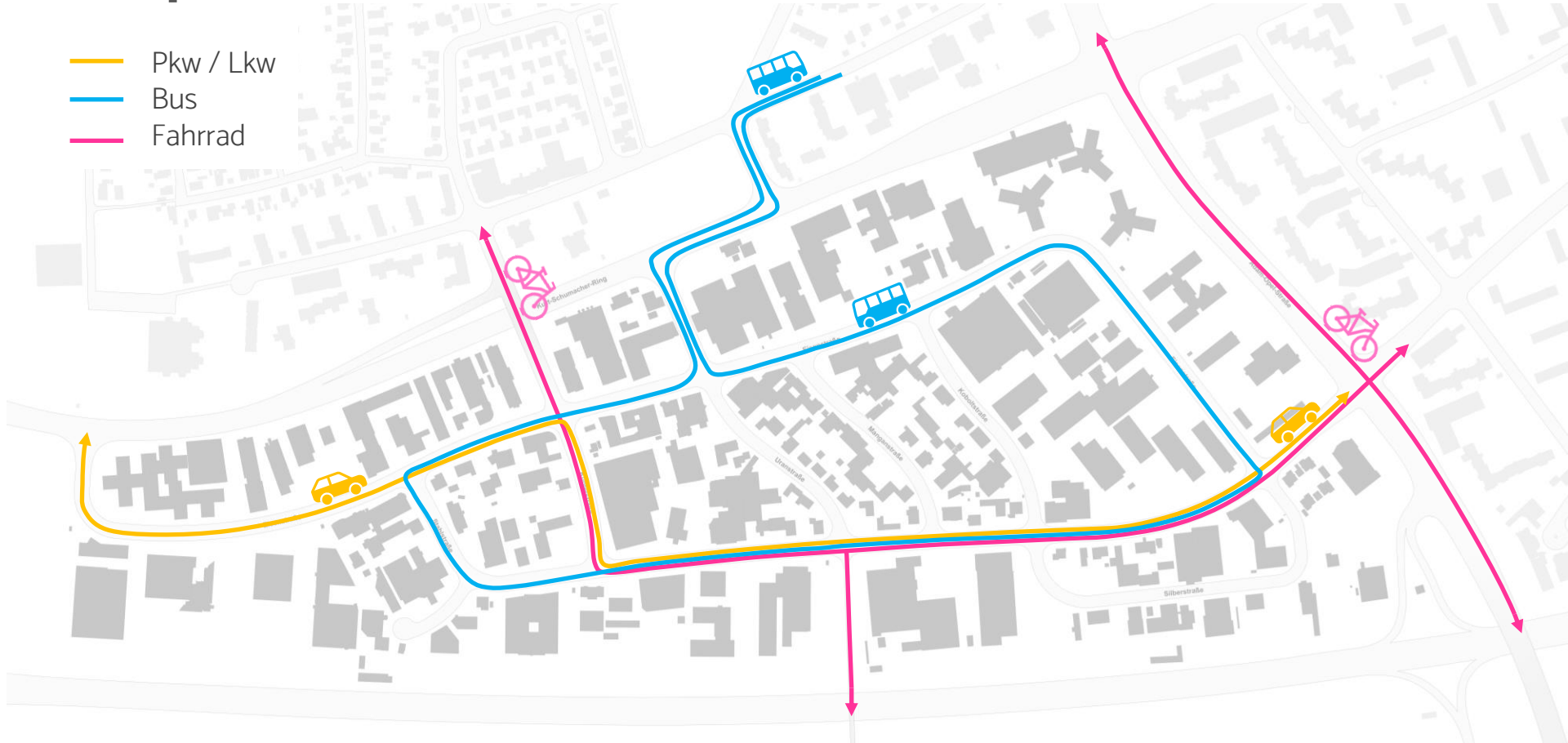

# Flächennutzung Bestand

- ~ 50 % versiegelte Fläche
- ~ 33 % Gebäudefläche
- ~ 17 % Grünfläche



# Extremwetter – Hitze

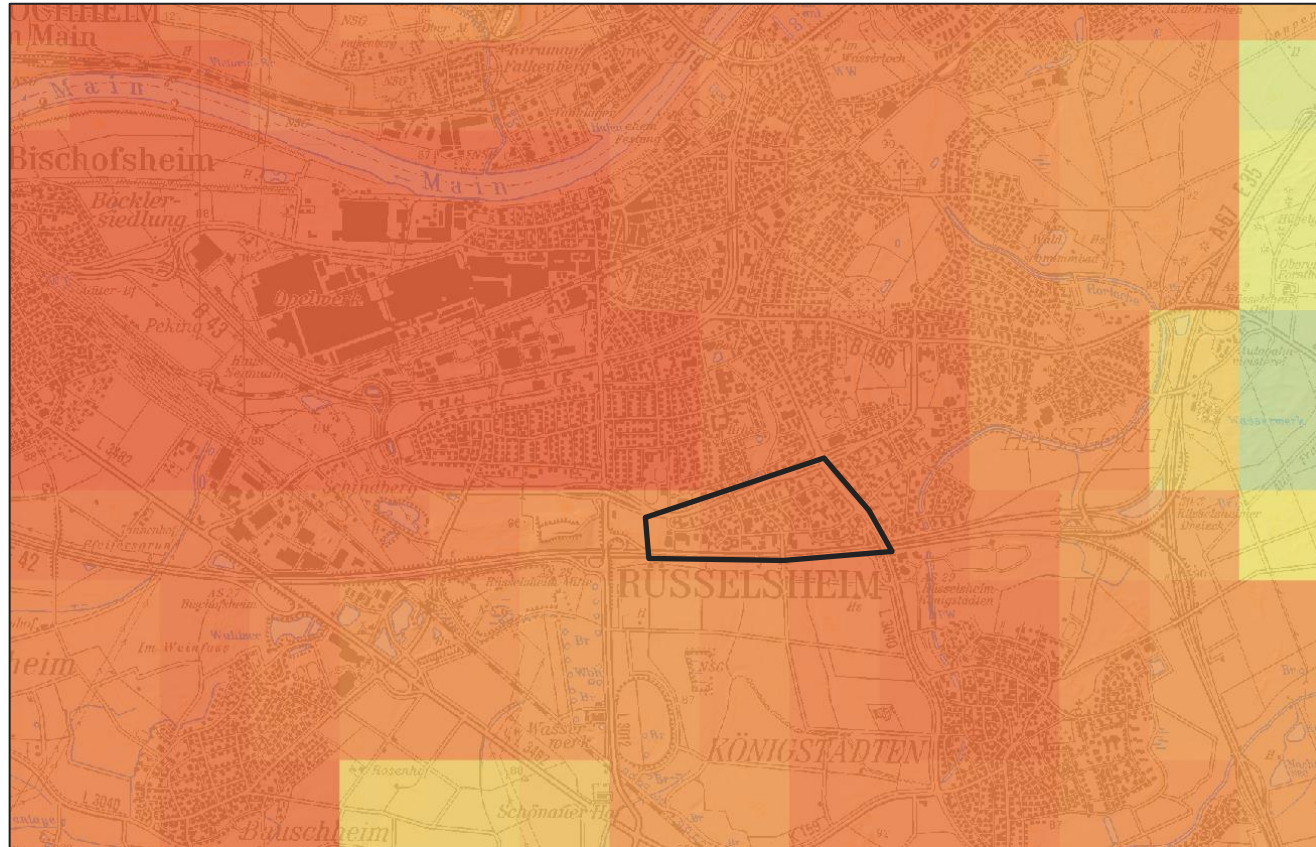

Oberflächentemperatur  
2018

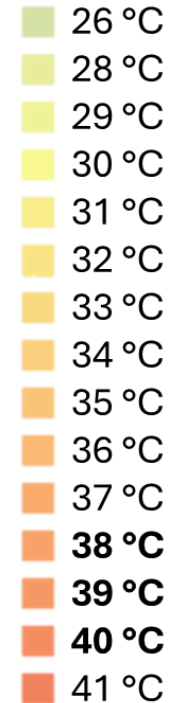

Quelle: [1]

# Extremwetter - Regen



Quelle: [2]

# Wasserkreislauf

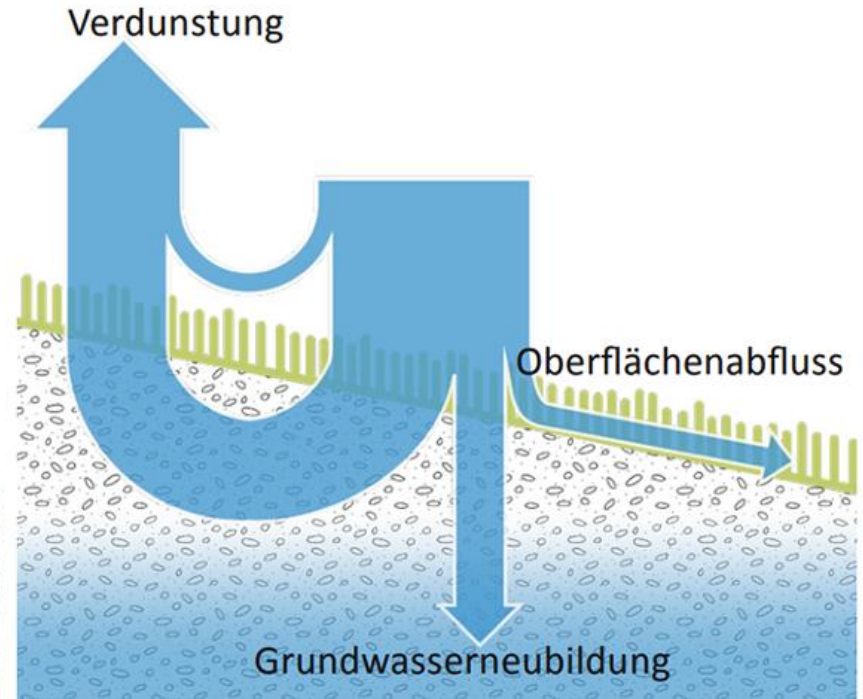
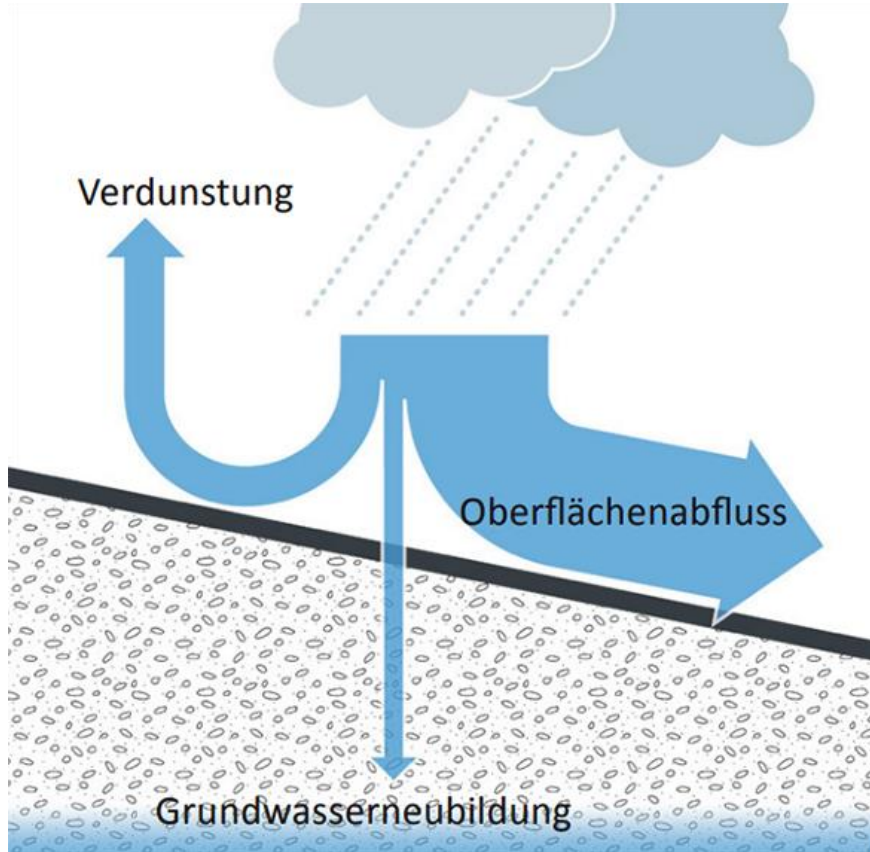

Quelle: [3]

# Dominierende Themen des Workshops

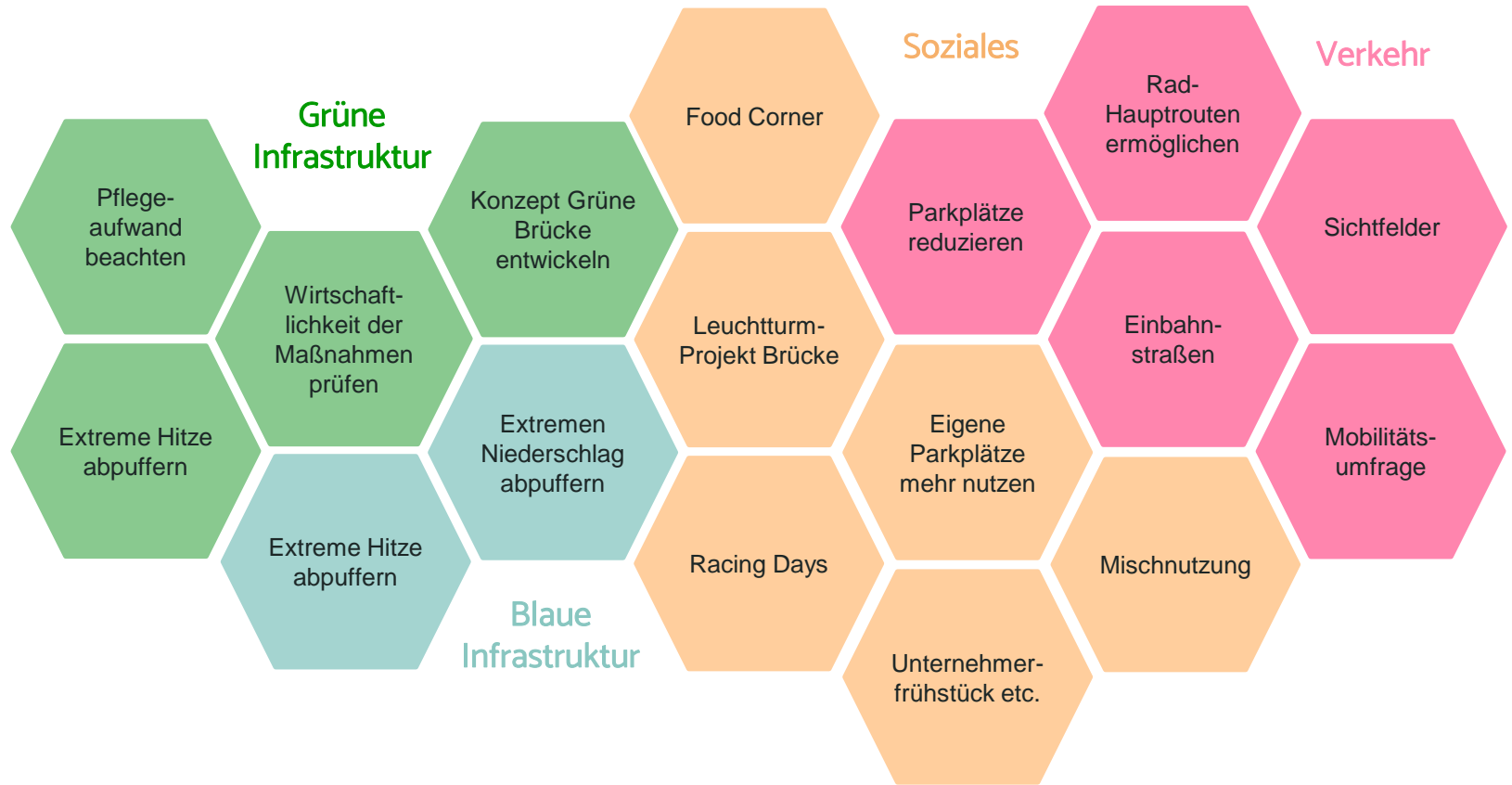

# Vielen Dank für Ihre Aufmerksamkeit!

Elisa Engel  
Sina Hübner  
Jonas Scholz  
Celina Kanne  
Madeleine Kredel

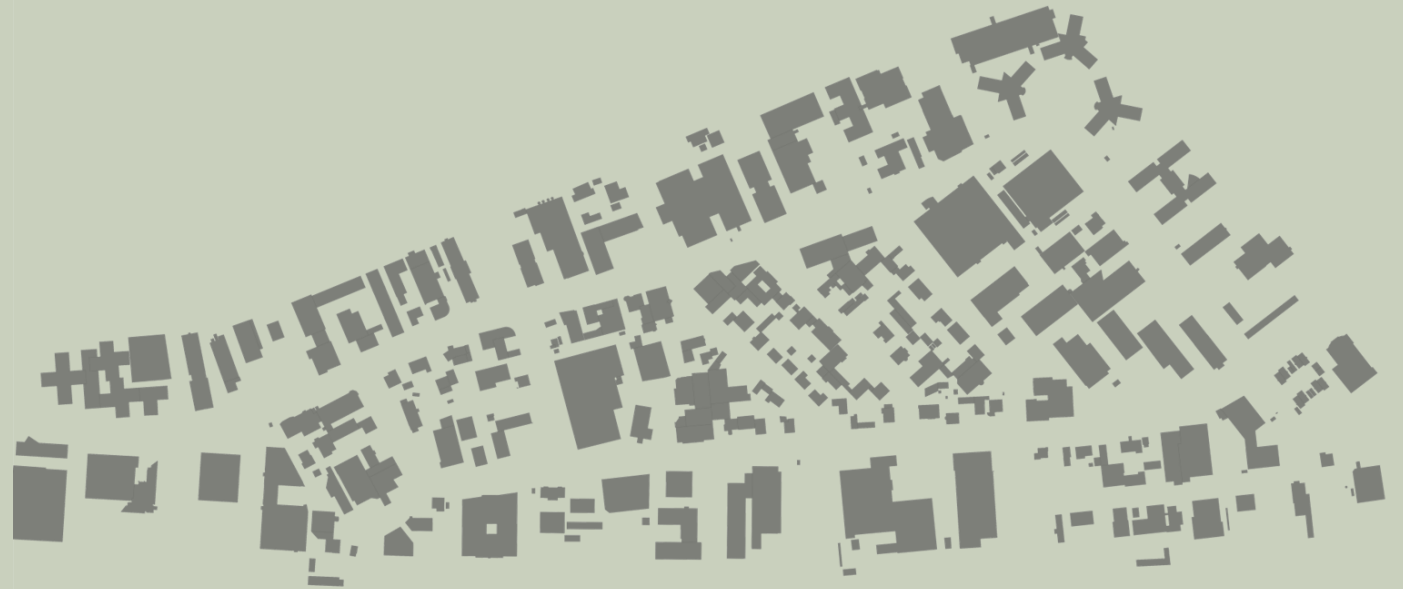

# Maßnahmen- vorschläge



02



# Hauptverkehrsruuten Bestand

- Pkw / Lkw
- Bus
- Fahrrad

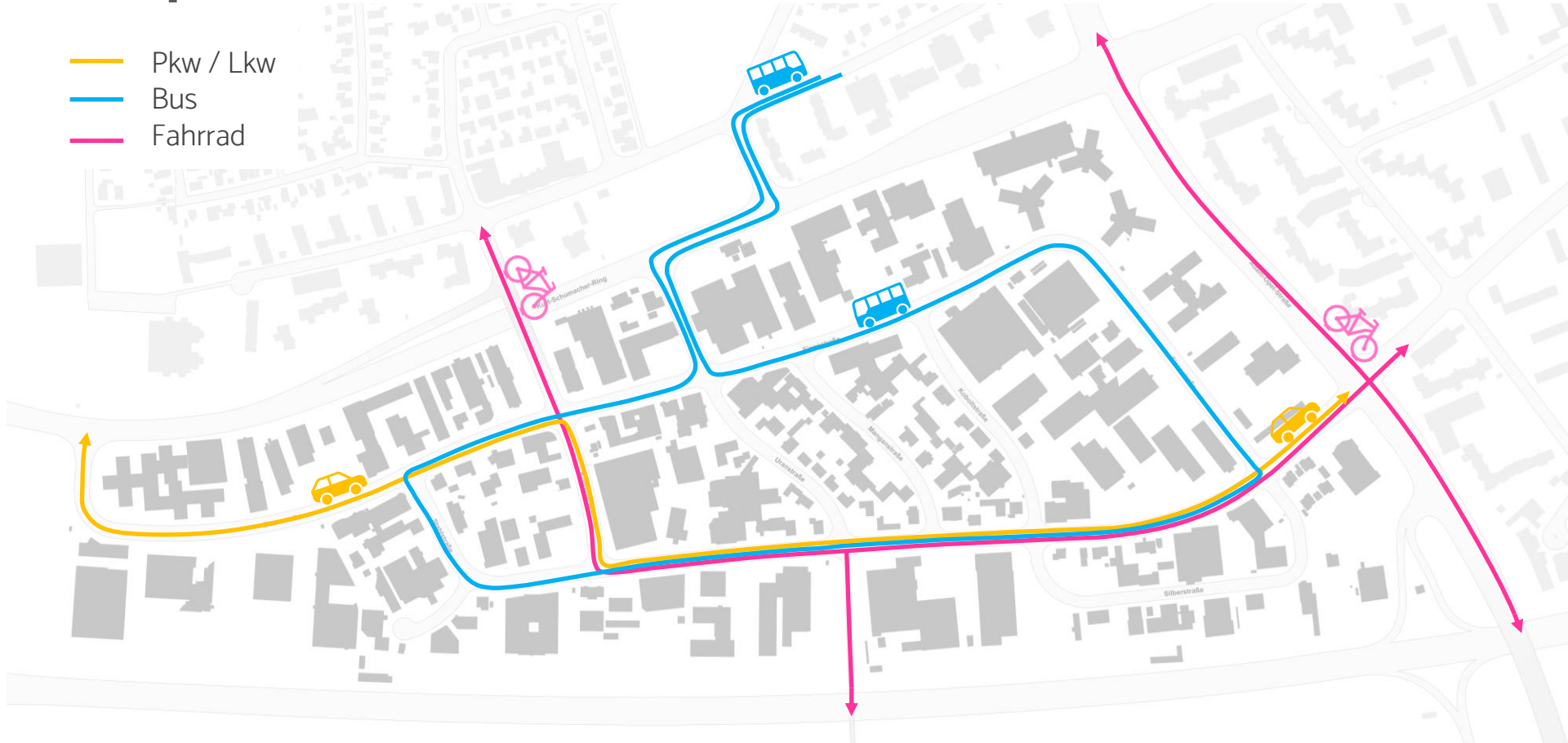

# Mobilitätsumfrage

## Mögliche Fragestellungen:

- Woher kommen die Mitarbeitenden?
- Welche Verkehrsmittel werden aktuell für den Arbeitsweg verwendet?
- Ist die Umstellung auf Rad oder ÖPNV möglich/ würde dieses Angebot bei „besseren“ Bedingungen genutzt werden?

## Ziel der Umfrage:

- Weitere Busverbindung benötigt? Zu Stoßzeiten vielleicht eine Direktverbindung zum Bahnhof?
- Next Bike, Car Sharing o. ä. als Alternative zum Privatauto
- Organisierte Mitfahrgemeinschaften



# Verkehrsrouten Idee

- Pkw / Lkw
- Bus
- Fahrrad
- „Grüner Fluss“

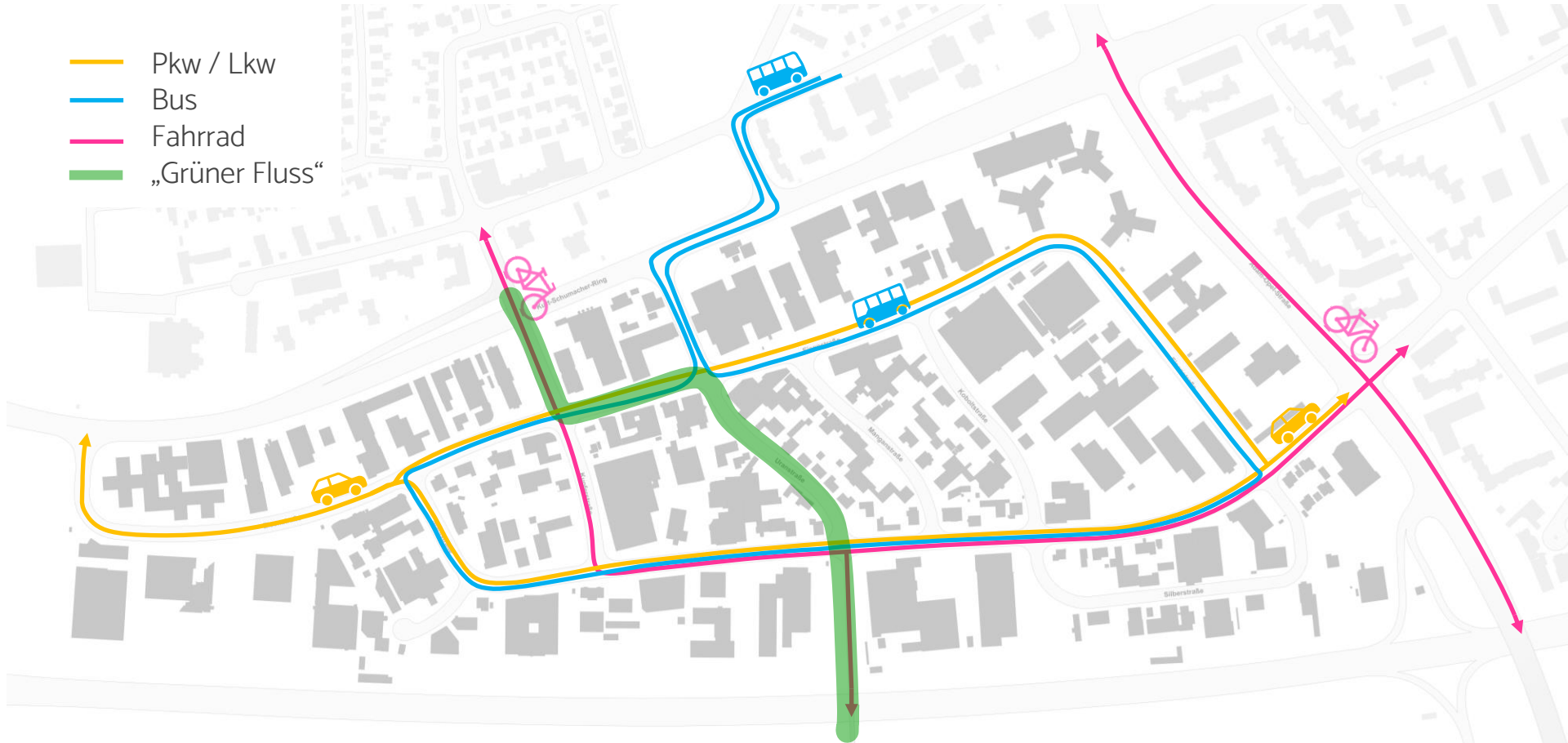

# Übersicht Entwurfskonzept

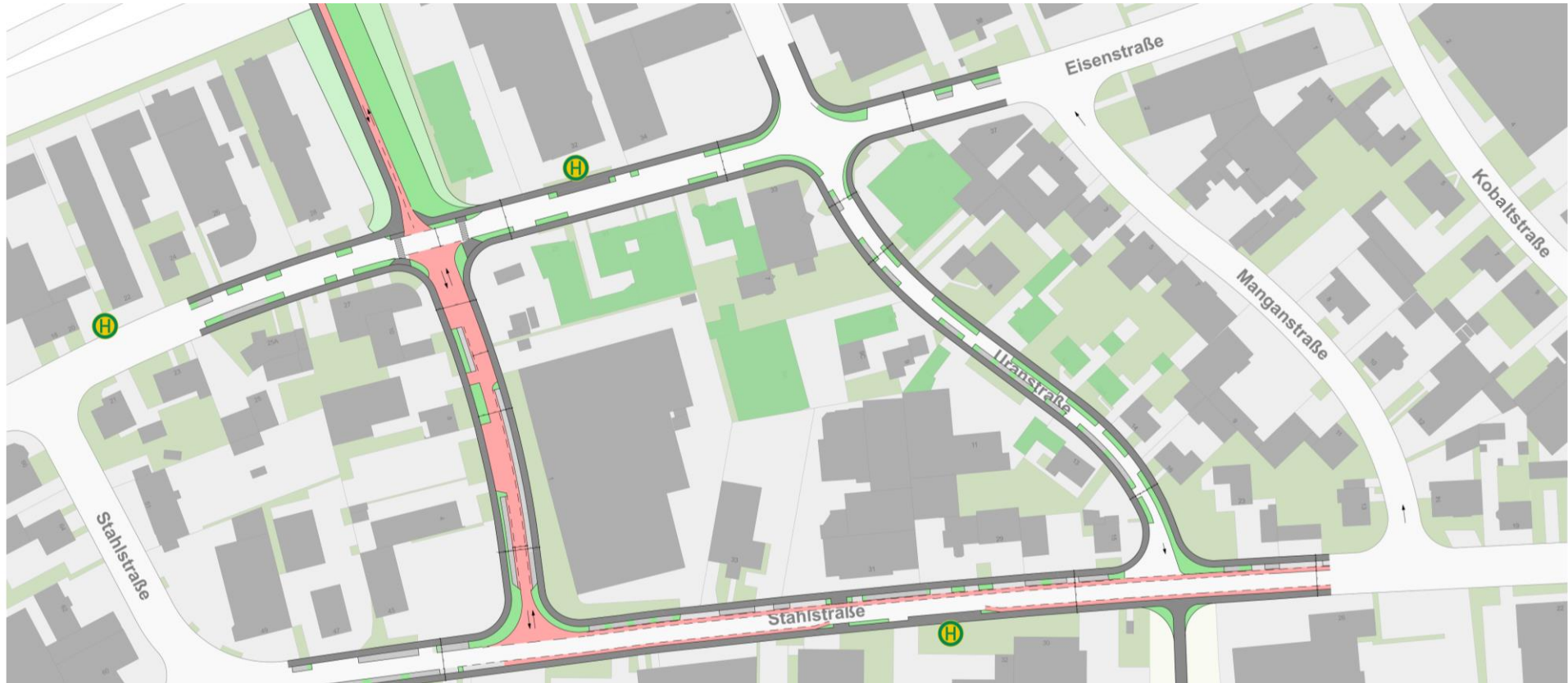



# Kreuzung

- Sichere Verkehrsführung für den Radverkehr
- Aufenthaltsqualität
- Food Court
- Pflanzaktionen
- Barrierefreiheit



# Kupferstraße

- **Bestand:**

- Sehr viel versiegelte Fläche
- Keine sichere Radverkehrsführung

- **Ziel:**

- Fahrradstraße
- Pkw im Zweirichtungsverkehr erlaubt
- Entsiegelung zugunsten Begrünung



Vorher

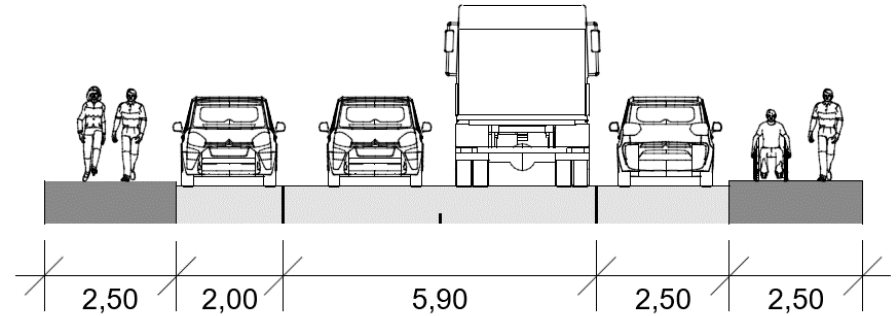

Nachher

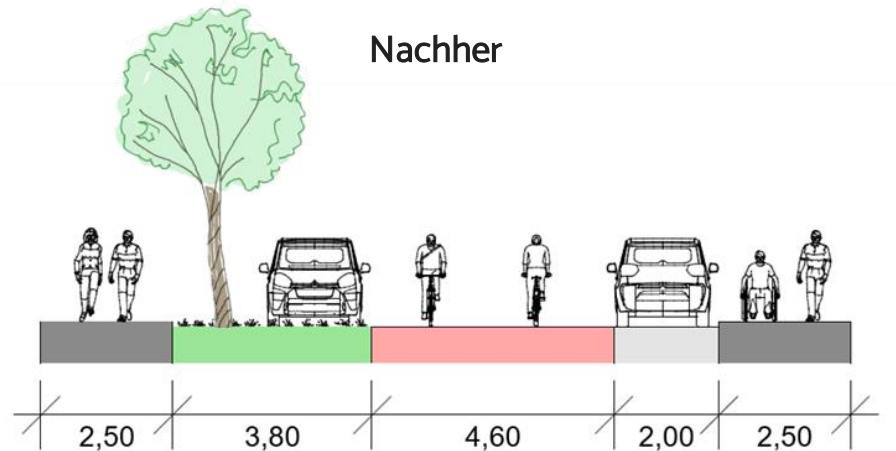

# Stahlstraße

- **Bestand:**

- Sehr viel versiegelte Fläche
- Keine sichere Radverkehrsführung

- **Ziel:**

- Schutzstreifen auf beiden Seiten
- Entsiegelung zugunsten Begrünung



Vorher

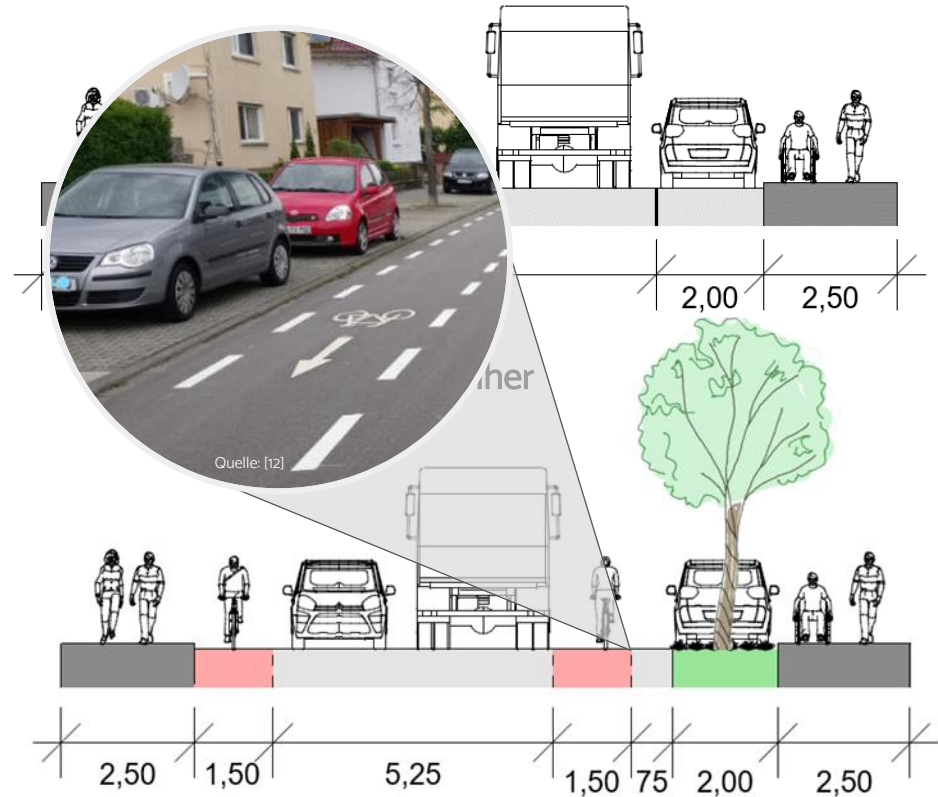



# Uranstraße - Bestandteil grüner Fluss



## • Bestand:

- Sehr viel versiegelte Fläche
- Viele parkende Pkw

## • Ziel:

- Einbahnstraße
- Einseitig Parkstreifen + Grünflächen
- Andere Seite Grünstreifen

Vorher

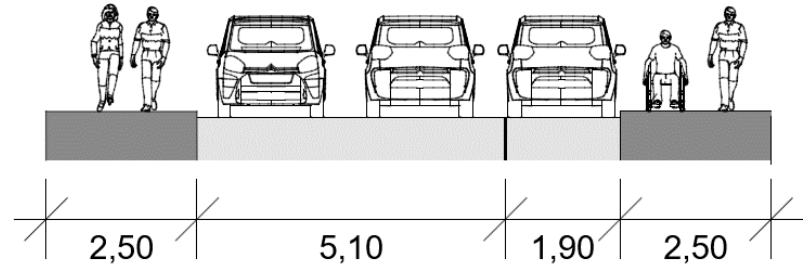

Nachher

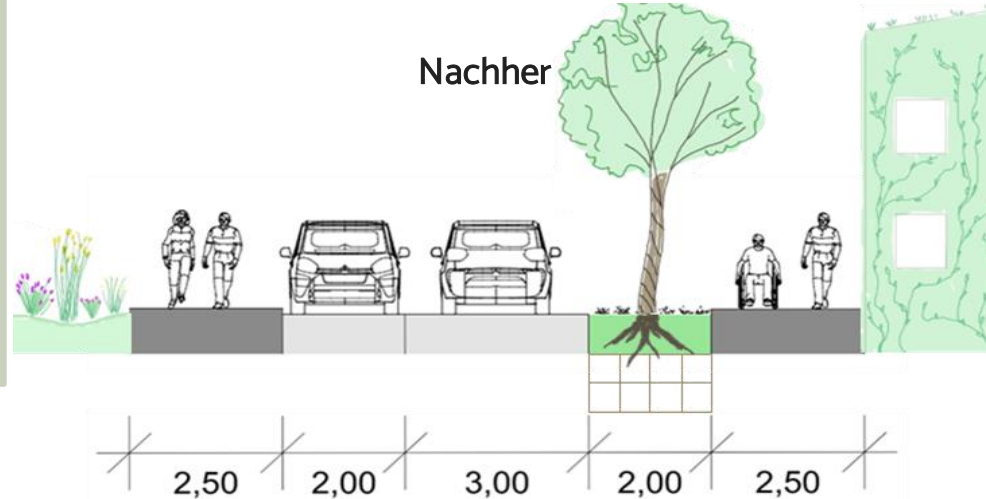

# Uranstraße

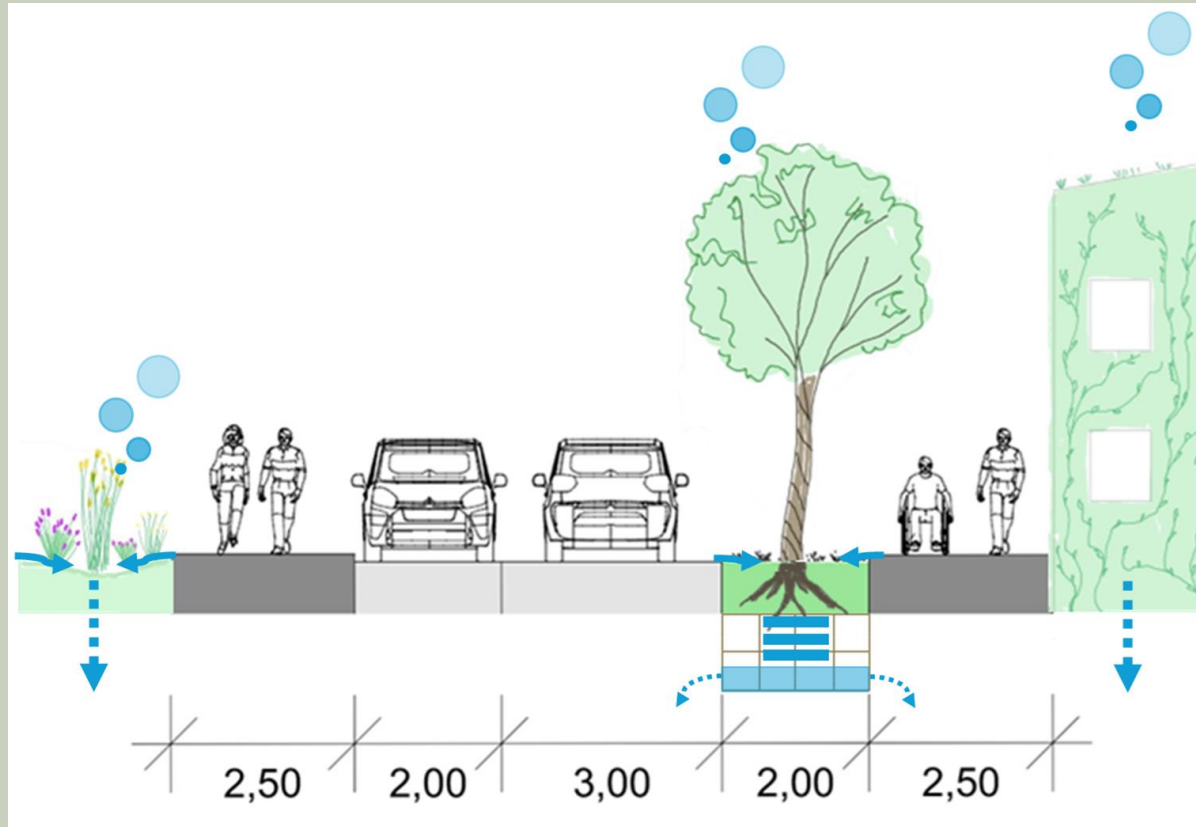

# Beispiele aus der Praxis



Darmstadt, Quelle: B. Frommer



Dieburg, Quelle: Eigene Aufnahme



Dieburg, Quelle: Eigene Aufnahme

# Uranstraße



# Verkehrinsel Hasengrund



# Autohaus Karl + Co GmbH & Co. KG



Quelle: [24]

# Bewertung Baumrigole mit Speicher - Kosten

Kosten einer Baumrigole über 10 Jahre

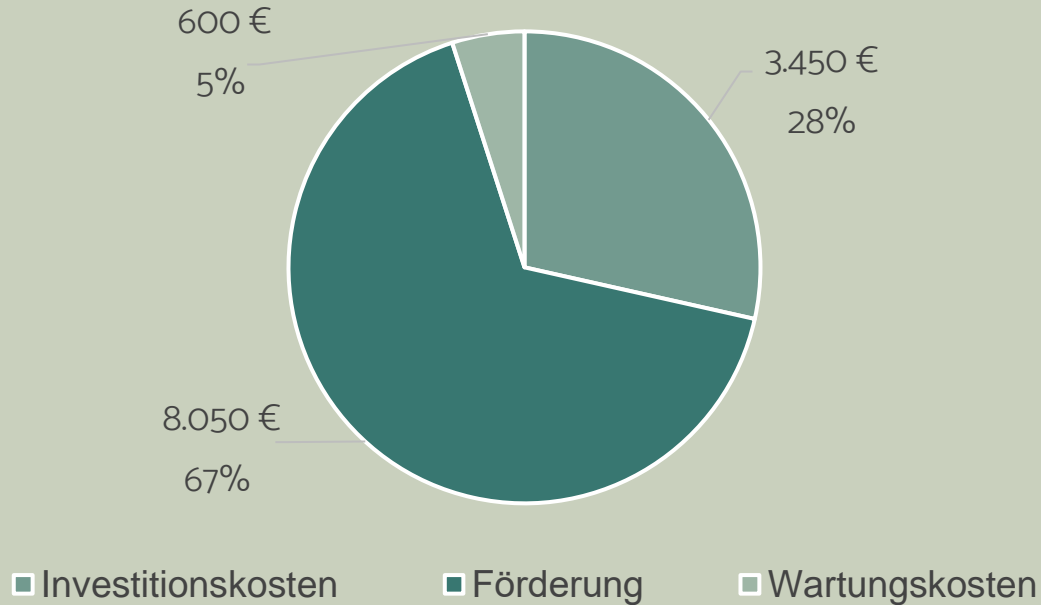

Quelle: [23]

# Bewertung Baumrigole mit Speicher - Nutzen

Wasserrückhalt	● ● ● ○
Stoffrückhalt AFS / AFS63	● ● ● ○ ○
Grünes Erscheinungsbild / Biodiversität	● ● ● ○ ○
Nutzbarkeit / Aufenthaltsqualität	● ● ● ○ ○
Beschattung / Klimakomfort	● ● ● ● ○
Mittlere Verdunstung	● ● ● ●

Quelle: [4], angepasst

sehr gering	gering	mittel	hoch	sehr hoch	Maximalwert
●	● ●	● ● ●	● ● ● ●	● ● ● ● ●	○



# Parkraumnutzung

Wie kann die Parkraumnutzung verbessert werden?

- Zur Nutzung eigener Parkflächen animieren
- Freigabe von Parkplätzen mit Absprache (z.B. bei Homeoffice, Ruhe- und Feiertagen)
- Sharing Angebote / Fahrgemeinschaften



# Unternehmerfrühstück

## Vorteile eines Unternehmerfrühstücks

- Stärkung der Gemeinschaft
- Netzwerkaufbau
- Informationsaustausch
- Kooperationsmöglichkeiten
- Marketing und Sichtbarkeit



Quelle: [16]



Quelle: [17]

# „Racing Days“



Quelle für alle  
Bilder: [15]

# Vielen Dank für Ihre Aufmerksamkeit!

Elisa Engel  
Sina Hübner  
Jonas Scholz  
Celina Kanne  
Madeleine Kredel

