

Zwischenprüfung Baugeräteführer/-in

Berufs-Nr.

2310

Praktische Prüfung Bereitstellungsunterlagen für den Ausbildungsbetrieb

2024

F24 2310 B

I Werkzeuge, die von jedem Prüfling zur Fertigungsprüfung mitzubringen sind:**Arbeitsprobe 1.1: Herstellen einer Hausentwässerung**

- Gliedermaßstab
- Bleistift
- Signierkreide
- Farbiges Klebeband
- Nicht programmierter, netzunabhängiger Taschenrechner ohne Kommunikationsmöglichkeit mit Dritten

Arbeitsprobe 1.2: Ausfluchten einer Geraden und eines rechten Winkels

- Gliedermaßstab
- Bleistift
- Klemmbrett
- Signierkreide
- Farbiges Klebeband
- Nicht programmierter, netzunabhängiger Taschenrechner ohne Kommunikationsmöglichkeit mit Dritten

Arbeitsprobe 1.3: Herstellen eines Bauwerks im Steinbauverfahren

- Gliedermaßstab
- Bleistift

Arbeitsprobe 1.4: Sichern einer Tagesbaustelle

- Gliedermaßstab
- Bleistift

Arbeitsprobe 1.5: Herstellen einer Schalung mit Bewehrung

- Gliedermaßstab
- Zimmererbleistift

Der Prüfling ist vom Ausbildenden darüber zu unterrichten, dass seine Arbeitskleidung und persönliche Schutzausrüstung den Berufsgenossenschaftlichen Vorschriften (DGUV) entsprechen müssen. Entspricht die Arbeitskleidung nicht den Unfallverhütungsvorschriften nach DGUV, dann ist eine Teilnahme an der Prüfung nicht zulässig.

Dieser Prüfungsaufgabensatz wurde von einem überregionalen nach § 40 Abs. 2 BBiG zusammengesetzten Ausschuss beschlossen. Er wurde für die Prüfungsabwicklung und -abnahme im Rahmen der Ausbildungsprüfungen entwickelt. Weder der Prüfungsaufgabensatz noch darauf basierende Produkte sind für den freien Wirtschaftsverkehr bestimmt.

Beispielhafte Hinweise auf bestimmte Produkte erfolgen ausschließlich zum Veranschaulichen der Produkthanforderung beziehungsweise zum Verständnis der jeweiligen Prüfungsaufgabe. Diese Hinweise haben keinen bindenden Produktcharakter.

**Standardbereitstellungsliste für
den Ausbildungsbetrieb
Prüfungsstück****Baugeräteführer/-in**

Nur die angekreuzten Prüfmittel, Werkzeuge und Hilfsmittel werden für die oben genannte Prüfung benötigt.

I Prüfmittel, die für jeden Prüfling bereitgestellt werden müssen:

<input checked="" type="checkbox"/>	1.	1 Messschieber Form A	150 mm	DIN 862
<input type="checkbox"/>	2.	1 Flachwinkel	ca. 150 × 100 mm	
<input checked="" type="checkbox"/>	3.	1 Anschlagwinkel	ca. 100 × 70 mm	
<input type="checkbox"/>	4.	1 Haarwinkel	ca. 75 × 50 mm	
<input type="checkbox"/>	5.	1 Haarlineal	ca. 100 mm	

II Werkzeuge und Hilfsmittel, die für jeden Prüfling bereitgestellt werden müssen:

<input checked="" type="checkbox"/>	1.	1 Reißnadel						
<input checked="" type="checkbox"/>	2.	1 Körner						
<input checked="" type="checkbox"/>	3.	1 Schlosserhammer	200 g 300 g					
<input checked="" type="checkbox"/>	4.	1 Gummi- oder Kunststoffhammer					DIN 5128	
<input checked="" type="checkbox"/>	5.	1 Handbügelsäge für Metall	300 mm				DIN 6473	
<input checked="" type="checkbox"/>	6.	1 Kreide						
<input checked="" type="checkbox"/>	7. je	1 Flachstumpffeile	300-1	300-3	150-1	150-3	DIN 7261	
<input type="checkbox"/>	8. je	1 Halbrundfeile	250-1	250-3			DIN 7261	
<input type="checkbox"/>	9. je	1 Rundfeile	200-1	200-3			DIN 7261	
<input type="checkbox"/>	10. je	1 Vierkantfeile	200-1	200-3			DIN 7261	
<input checked="" type="checkbox"/>	11.	1 Dreikantfeile	200-1				DIN 7261	
<input type="checkbox"/>	12.	1 Dreikantschaber						
<input checked="" type="checkbox"/>	13.	1 Drahtbürste						
<input checked="" type="checkbox"/>	14.	1 Feilenbürste						
<input type="checkbox"/>	15.	1 Splinttreiber	Ø 3	4	5	6 mm	DIN 6450	
<input checked="" type="checkbox"/>	16.	1 Winkelschraubendreher für Schrauben mit Innensechskant	SW 2	2,5	3	4 5 mm	ISO 2936	
<input type="checkbox"/>	17. je	1 Schraubendreher für Schrauben mit Schlitz	A 0,5 × 3	A 0,8 × 4	A 1 × 5,5		DIN 5265	
<input checked="" type="checkbox"/>	18. je	1 Satz Parallel-Schraubzwingen	40/100 mm Spannweite (oder Vergleichbares)					
<input checked="" type="checkbox"/>	19. je	1 Putzlappen und Handbesen						
<input checked="" type="checkbox"/>	20.	1 Schutzbrille						
<input checked="" type="checkbox"/>	21.	1 Haarschutz (bei nicht unfallsicherem Haarschnitt)						
<input checked="" type="checkbox"/>	22.	1 Paar Schutzhandschuhe						
<input type="checkbox"/>	23.	1 Paar PE-Einweghandschuhe						
<input checked="" type="checkbox"/>	24.	2 Schweißstäbe	Ø 2 mm					
<input checked="" type="checkbox"/>	25.	1 Schweißbrille						
<input checked="" type="checkbox"/>	26.	1 Stab Hartlot, Flussmittel						

III Werkzeuge, Prüfmittel und Hilfsmittel, die für 1 bis 5 Prüflinge bereitgestellt werden müssen:

○	1.	1 Tiefenmessschieber	mind. 135 mm	DIN 862
⊗	2.	1 Stahlmaßstab	300 mm	
○	3.	1 Satz Fühlerlehren	0,05 bis 0,5 mm	
⊗	4.	1 Winkelmesser (Ablesung 1°)	85 × 150 mm	
○	5.	1 Spitzzirkel	150 mm Schenkellänge	
⊗	6. je	1 Spiralbohrer (für Metall)	Ø 2,5 3 4,1 5 5,5 6,1 6,6 9 mm Ø 6 6,3 6,5 6,8 9 11 mm	
○	7.	1 Spiralbohrer (für Kunststoff)	Ø 4,5 7 10 mm	
○	8.	1 Zentrierbohrer	A 2,0	DIN 333
○	9.	1 Schneideisen mit Schneideisenhalter	M6 M10	DIN 223
⊗	10.	1 Kegelsenker 90°	zum Entgraten von Bohrungen bis 15 mm	
⊗	11.	1 Flachsenker	40 × 5,5 41 × 6,6 15 × 9	DIN 373
⊗	12.	1 Satz Gewindebohrer mit Windeisen	M5 M6 M8 M10	DIN 352
○	13.	1 Trennstemmer (Stegmeißel)	10 × 2	
⊗	14.	1 Filzstift, wasserfest		
⊗	15.	1 Satz Schlagstempel (arabische Ziffern)	3 mm	
⊗	16. je	1 Satz Radienschablonen (konkav und konvex)	R1 R7 R7,5–R15	
⊗	17.	1 Maulschlüssel/Gabelschlüssel	SW 8 10 13 14 16 17 22 2 × 24 mm	
○	18.	1 Zentrierwinkel		
○	19.	4 Schweißklemmen		
○	20.	1 Flachpinsel	ca. 15 mm breit	
⊗	21.	1 Blindnietzange groß		
○	22.	1 Winkelschraubendreher	SW 5	
○	23.	1 Stufenbohrer 12,00–20,00 mm T, 1 mm Steigung		

Anstelle der aufgeführten Positionen können alternativ auch vergleichbare betriebsübliche Werkzeuge, Prüf- und Hilfsmittel verwendet werden.

Materialbereitstellungsliste für den Ausbildungsbetrieb Prüfungsstück

Baugeräteführer/-in

Allgemein

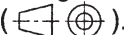
Die Halbzeuge müssen den angegebenen Normen entsprechen. Bei der Vorbereitung sind die nebenstehenden Allgemeintoleranzen zu beachten. Nicht unterstrichene Maße sind Fertigmaße (Oberflächen $\sqrt{Rz 16}$). Unterstrichene Maße sind Rohmaße, die in der Prüfung noch verändert werden. Für die Oberflächen der mit Stern* gekennzeichneten Maße gilt $\sqrt{}$. Bei zeichnerischen Darstellungen gilt die Projektionsmethode 1 ().

Allgemeintoleranz nach DIN ISO 2768

Toleranz-klasse	von 0,5 bis 3	über 3 bis 6	über 6 bis 30	über 30 bis 120	über 120 bis 400
mittel	±0,1	±0,1	±0,2	±0,3	±0,5

I Halbzeuge, die für jeden Prüfling bereitgestellt werden müssen:

1.	1 Grundplatte	FI 60 × 12 × <u>81</u>	EN 10278	S235JRC+C
2.	1 Haltewinkel	BI 2 × 80 × <u>120</u>	EN 10131	DC01-A
3.	1 Winkel	L 45 × 30 × 4 × <u>90</u>	EN 10056-1	S235JR
4.	1 Präzisions-Hydraulikrohr	HR 10 × 1 × <u>100</u>	DIN 2445	E235+N
5.	2 Präzisions-Hydraulikrohr	HR 10 × 1 × <u>60</u>	DIN 2445	E235+N

II Normteile, die für jeden Prüfling bereitgestellt werden müssen:

6.	2 Sechskantschraube	M6 × 16	ISO 4017	8.8	
7.	1 Sechskantschraube	M8 × 16	ISO 4017	8.8	
8.	1 Zylinderschraube	M8 × 25	DIN 7984	8.8	niedriger Kopf
9.	2 Sechskantmutter	M6	ISO 4032	8	
10.	1 Sechskantmutter mit Klemmteil	M8	ISO 7040	8	
11.	4 Scheibe 6		ISO 7089	200 HV	
12.	2 Scheibe 8		ISO 7089	200 HV	
13.	1 T-Verschraubung	T 10 L	ISO 8434		inkl. Muttern, Schneidring
14.	1 Einschraub-Winkelverschraubung	WE 10L M14 k	ISO 8434		inkl. Muttern, Schneidring
15.	2 Zylinderschraube	M6 × 20	ISO 4762	8.8	
16.	1 Rohrschelle Rohr 10	Ø 10	DIN 3015-T1	Kunststoff	siehe Zeichnung 1
17.	1 Anschweißplatte	LAPV	DIN 3015-T1		siehe Zeichnung 2
18.	2 Blindniet	6 × 12	ISO 15977	AIA/St-L	

III Hilfsmittel, die für 1 bis 5 Prüflinge bereitgestellt werden müssen:

19.	1 Flachstahl	FL 80* × 50* × 80	EN 10278	S235JRC+C	Biegeklötz nach Zeichnung 3
-----	--------------	-------------------	----------	-----------	-----------------------------

Anstelle der aufgeführten Positionen können alternativ auch vergleichbare betriebsübliche Halbzeuge und Normteile verwendet werden.

Zeichnung 1

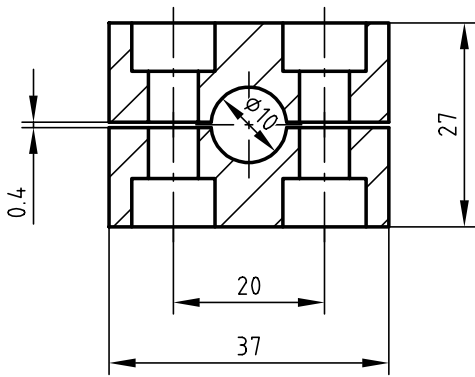

Zeichnung 2

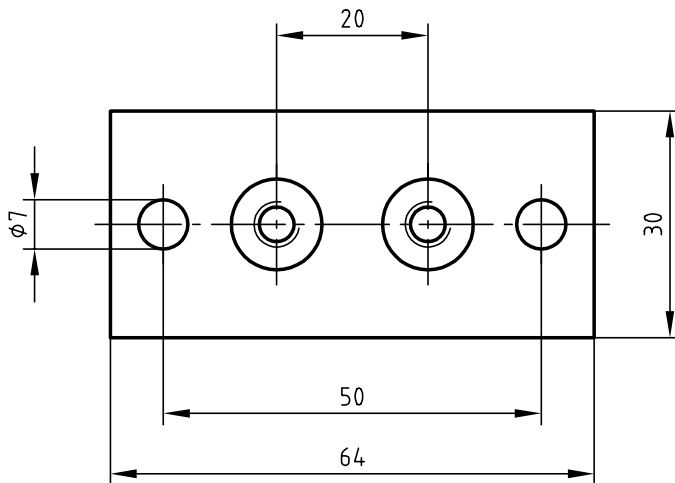

Zeichnung 3
Biegeklotz

